

『地域活性東北のたからいちin奥津軽五所川原』

【運営マニュアル】

呼び覚ませ不撓不屈の魂！

～「結」の精神が溢れる新東北再建のために～



この「運営マニュアル」は各出展LOM、および企画・装飾等で出展に協力される関係各位に、出展準備から搬出・撤去に至るまで必要事項をまとめたマニュアルです。ご熟読の上内容を十分に理解頂き、「地域活性化たからいち」が安全かつ円滑に行われるようご協力いただきたく宜しくお願いします。

## 1、開催概要

ブース出展概要・エントリー記載例

## 2、注意事項

## 3、ブース小間・出展規程

## 4、スケジュール・アクセス・会場図

## 5、その他

- 1 . . . . . もくじ
- 2 . . . . . 事業概要① 目的等
- 3 . . . . . 事業概要② テーマ等
- 4 . . . . . 事業概要③ スケジュール等
- 5 . . . . . 企画内容① ねらいとブースについて
- 6 . . . . . 青森県代表 りんご娘&アルプスおとめ
- 7 . . . . . 秋田県代表 PRAMO（プラモ）
- 8 . . . . . 岩手県代表 歯科医師モデル 小川恵子先生&アンダーパス
- 9 . . . . . 宮城県代表 ORI☆姫隊
- 10 . . . . . 福島県代表 Loveit!(ラビット)
- 11 . . . . . 山形県代表 La!ハラトミ太鼓
- 12 . . . . . コーディネーター はたの里奈
- 13 . . . . . ブース出店概要
- 14 . . . . . 会場図面
- 15 . . . . . 注意事項①
- 16 . . . . . 注意事項②ブースイメージ
- 17 . . . . . アクセス
- 18 . . . . . 連絡先一覧

### 事業実施に至る背景

---

東日本大震災による甚大な被害から1年が経過し、東北各地には未だ大きな傷跡が残っている現在においても人びとは互いに助け合い、自分たちの暮らしている地域の生活基盤の再建と長期に渡る復興計画に向かい、全身全霊を傾け始めております。今こそ「東北は一つ」という理念の下に、社会関係資本を活用したそれぞれの地域資産を地域再生の原動力として、「自立した新東北」再建のために繋げていかなければなりません。

### 事業目的

---

#### (対外)

- ・各地域独特の魅力を持ち寄り共有することで、まちづくりを行う上での気づきとなる
- ・地域活性という志を同じく持つ者同士が情報を発信し共有しあう場に集まることで、新東北の再建に向けた大きな力となる。
- ・「地域活性東北のたからいち」開催と参加を促すことで、自らが地域を活性化するという思いを喚起し、郷土愛や結の精神を駆使しながら新東北再建を創造します。
- ・震災復興を視野に入れた支援活動の情報共有をし合う場とします。

#### (対内)

- ・地域の魅力が創出された経緯・仕組み・手法を学んでいただきます。
- ・それを自分の地域に持ち帰り、実際に地域のたからを生み出していただく契機とします。
- ・出展者とコミュニケーションできる場を活かし、自分の地域の活性化や可能性に気づいていただきます。
- ・震災復興支援活動の情報共有の場とし、今後の支援計画や活動の合理性を追求する場とする。

### 事業対象

---

- 東北地区会員会議所メンバー、
- 市民（主に五所川原市民の皆様）
- 市民（主に東北全域の皆様）

## 1、事業概要②

### 開催テーマ

#### 地域活性東北のたからいち～五所川原から元気発信！！

- 大会名称 : 地域活性東北のたからいちin奥津軽五所川原
- 実施日時 : 平成24年9月1日(土曜日)
- 会場入場 : 10時00分 ~ 16時00分
- 実施会場 : つがる克雪ドーム  
青森県五所川原市大字唐笠柳字藤巻495-2  
TEL0173-33-3377(代表)
- 主催 : 公益社団法人 五所川原青年会議所
- 後援・協力 : 青森県 ・ 五所川原市 ・ つがる市
- 入場料 : 入場無料
- 来場見込 : 一般参加者 5,000名  
JCメンバー 3,400名 合計 8,400名
- ブース出展 : 東北5県 30業者  
五所川原 20業者
- 来場促進 : マスコミ各社への掲載依頼、各地青年会議所への参加協力依頼、各ブロック協議会への参加協力依頼。
- 広報 : 各地域のテレビ局、ラジオ、新聞社に協力していただき、東北6県に放映、周知

#### ■準備のスケジュール

8月30日(木曜日) 会場準備(開催地LOM設営)

ブース出展者様

ステージイベント等

9:00	会場設営
	↓
18:00	終了

9:00	会場設営
	↓
18:00	終了

8月31日(金曜日) 出展業者様準備

9:00	準備・搬入
	↓
18:00	終了

9:00	準備・搬入
	↓
18:00	終了

### 事業概要③

## 「地域活性東北のたからいちin奥津軽五所川原」

### ステージスケジュール

9月1日（土曜日） 対象：市民の皆様

内容	時刻	所要時間	概要
開場	10:00	1:00	市民及びJCメンバー入場
パネルディスカッション	11:00	1:00	出演者による
パネルディスカッション終了	12:00	1:00	終了
昼食タイム			出演者他昼食（休憩）
ステージイベント開始	13:00	0:30	青森出演者ステージ
	13:30	0:30	秋田出演者ステージ
	14:00	0:30	岩手出演者ステージ
	14:30	0:30	宮城出演者ステージ
	15:00	0:30	山形出演者ステージ
	15:30	0:30	福島出演者ステージ
退場	16:00	0:30	市民退場

### 会場スケジュール

9月1日（土曜日） 対象：JC関係者

内容	時刻	所要時間	概要
集合時間	6:00	0:00	
説明	6:30	0:30	
準備	8:30	1:00	
待機	10:00	0:30	市民入場
退場	14:00	6:00	市民退場

### 会場撤収スケジュール

9月2日（日曜日） 対象：出展業者様

内容	時刻	所要時間	概要
集合時間	9:00	0:00	
撤収	18:00	9:00	

「地域活性東北のたからいち」の主なファンクションとねらい

## 1、東北のたから展示ブース

被災地を優先的に各地域の地域資産を持ち寄り発信することで、その情報を自分の地域に持ち帰り共有しながら復興及びまちづくりを考える場とする。

- ・東北6県から食・産業・文化など30ブース程度を募り、その地域ならではの発信の仕方でアピールしていただく。
- ・食については地場産品を活用した地域性のある物とし、この機会に東北中へ発信する。発信する。
- ・文化については特色を活かし、今後の維持、発信、計画等の情報を共有する。

## 2、震災復興写真ブース

これまでの各地域で行われてきた復興支援に関わる行いや、ボランティア等の記録、現在の復興計画やそれに関わる今後の支援体制など、写真や資料などで周知し、共有する場とする。

- ・各LOMで行なっている支援、ボランティア活動等の写真を掲載し、地域市民の皆様にも周知していただき、復興の現状を把握することで、支援への意識向上を促す。

## 3、開催地の地域資源発信ブース

「不撓不屈の精神」と「結の精神」が根付く奥津軽五所川原の食・文化を発信し、開催地としての意義を確立する場とする。

- ・不撓不屈の精神で復活させた立佞武多を展示し、活気のある五所川原を意識させ、それを持ち帰っていただき文化の促進に繋げていただく。
- ・結の精神で続けられている地場産品を活用した食を発信し情報交換と共有の場を設けることで、各地域のまちづくりに活用できるものとする。

## 4、震災復興と地域の魅力発信を考えたパネルディスカッション

### 東北の魅力発信！！ご当地アイドル・外注・アーティストサミット

各県で活動しているご当地アイドル・外注・アーティストを招き、自らの地域で行なっている震災復興支援活動や地場産品・資源等を活用した様々な魅力について語り発信する場とする。

- ・各地域で観光促進活動や、復興支援活動を行なっているご当地アイドルやアーティストをお招きし、各地域の観光計画や推進状況、復興支援活動状況等を語り合っただき、県を超えた意識「東北は一つ」という「結」の精神を喚起させる為の機会とする。
- ・各地域のたからとなりうる、文化、食等をディスカッションしていただくことで様々な視点からの意見を共有し、地域同士の繋がりの在り方や情報交換をもとに、自らの地域の発展につなげる機会とする。

## 5、奥津軽五所川原から元気発信！！ご当地アイドル・アーティストによるステージ

各県で活躍しているご当地アイドル・アーティストによるステージを各県ごとに披露していただき、奥津軽五所川原から活気や勇気、元気を発信する場とする。

- ・各県で活躍しているアーティストやご当地アイドルによるステージを見て、聴いて、活気を感じていただき、その活気を各地域へ持ち帰っていただき、まちづくりや地域活性へ繋げていただく。
- ・各ご当地アイドル、アーティストの方のステージを通じて、会場全体（一般市民と会議所会員）が一体となり盛り上がる事で、それが活気や元気に繋がり、それをメディアにより東北へ伝播させる事で、東北全体が元気で活気で満ちあふれる。

各地域の御当地アイドル・アーティスト（観光親善大使）選定

・青森県代表 りんご娘&アルプスおとめ



プロフィール

地方からの情報発信と地元青森の活性化！青森りんごや特産品をもっともっと全国にPRするために、りんご娘は農業活性化アイドルとして日々活動しています。2000年7月に結成されたボランティア集団「弘前アクターズスクールプロジェクト」から誕生したダンス&ボーカルユニット。コンセプトは「cool&country」。音楽・芸能活動を通じた地方からの情報発信と、地元青森の活性化、そして青森りんごや新鮮で美味しい農産物、周りを海に囲まれた青森ならではの豊富な海の幸、また地元の皆さんが一生懸命作った特産品などを、もっともっと全国に！そして海外へ広げるために、農業活性化アイドルとして日々活動しています。そしてメンバーの名前には、りんご王国ならではのこだわりがあり、プロジェクトの指針の元、地元の活性化という願いをこめ、青森県が全国生産量No.1を誇るりんごの品種名がつけられています。地元施設へのボランティアライブや、イベント出演の他、TVやCMへの出演も数多く、青森県での認知度はほぼ100%！今後は個々の活動の他、全国での活躍を目指して行きます！

・選定理由

地場産品のPRは素より、地元青森を愛する気持ちは誰にも負けないりんご娘は地域を元気にするため全国各地に趣、青森県のPR活動や震災後の復興活動にも力を注ぎ、青森県だけでなく東北中を元気にしようという取り組みが見られます。よってこの度の東北のたから市においても一般市民や各地域に元気を与えられるものと考えます。

※備考

出演依頼について良い企画であるので、全面的に協力してくれるとの事で、出演の承諾をいただいております。



各地域の御当地アイドル・アーティスト（観光親善大使）選定

・秋田県代表 PRAMO（プラモ）



プロフィール

秋田在住の中学校1年生～高校3年生までの女子を対象とした、初期メンバー5名からなる秋田のアイドルグループ。4月から歌やモデル活動、司会・MCなど、地域に密着した活動をし、県民の憧れとなり地域活性化の手助けをする事を目的としている。主に秋田で活動をし、将来的には東北、全国にも今後その活動の場を広げていく。  
名前の由来は、＜ プラッサ+ モデル= プラモ＞

・選定理由

秋田県を元気にするため地域市民の憧れとなり、地域活性を図るため結成されたアイドルグループであり、地元を誰よりも愛する彼女らは、震災が起きてからも変わらずアイドル活動を行い、秋田県から元気を発信し続ける 姿勢が見られるため、必ず東北を元気にしてくれます。

※ 備考

出演依頼について、大変良い企画に声を掛けていただき光栄です。  
とのことで、出演の承諾をいただいております。



各地域の御当地アイドル・アーティスト（観光親善大使）選定

・岩手県代表 歯科医師モデル 小川恵子先生&アンダーパス



小川 恵子

歯科医師モデル 小川恵子先生 プロフィール

歯科医師でありながらモデルやCM出演、ラジオパーソナリティなどメディアにも幅広く活動。

現在は次世代ホワイトニング、「ポリリン酸ホワイトニング」を中心としたデンタルエステサロン「ホワイトスマイル表参道」の院長。歯科医師、歯科衛生士を対象とした「ポリリン酸ホワイトニング」のセミナー講師も担当。

幼少の頃からモダンバレエを習い、現代舞踊協会協会員。ニューヨーク、カーネギーホールや新国立劇場での舞台経験もあり。

日本アロマ環境協会認定アドバイザー。ガムセラピスト協会認定ガムセラピスト。

（シータヒーリング認



アンダーパス

アンダーパス プロフィール

岩手県を拠点に活動するボーカル・ギター MASAHORO とボーカル・パーカッション MIKA の二人からなる音楽ユニット。2003年結成。2005年、NHK 音楽オーディション番組「熱唱オンエアバトル」出演をきっかけに、ラジオパーソナリティ、CM への楽曲提供など活動の幅を広げる。MIKA は岩手県三陸沿岸部の大槌町出身。東日本大震災による津波で家が流出し、心身共に大きなダメージを受け、音楽活動を一時休止するも、地元の声援に勇気付けられ「歌う事でみんなを元気に」と活動を再開した。CD リリース通算10枚目のアルバム「ALIVE」は、初全国リリース。手にいるからこそかける歌を！音楽の力を信じて、歌と共にリアルな被災地の言葉を届ける。

・選定理由

プロフィールの中で共通しているところは、各々が地元で暮らし地元を愛し続けている想いや、地域の魅力を広く発信していこうという想い、そして、地域の活性化に繋がる様々な取り組みの中から人と人との交流が生まれ、それに付随して東北や全国、海外も視野にいれた活動からも、活気あふれる東北の創造につながります。地域を元気にするため、数々の復興チャリティー等にも積極的に参画し、東北が一丸となり復興して行く為の先駆者としてご活動されている。

※ 備考

出演依頼については企画内容について共感いただき、出演の承諾

各地域の御当地アイドル・アーティスト（観光親善大使）選定

・宮城県代表 ORI☆姫隊



プロフィール

宮城県仙台市をベースに、石巻、塩釜、名取市、宮城野区などの震災の影響が大きいところの小学生から中学生を中心に集まり立ち上がった震災復興支援のためのアイドルユニットです。イベントステージをしながら、復興市のお手伝いや、仮設住宅を訪問したり、まだまだ復興が遅れている地域の方々に、笑顔と勇気を届けたいという気持ちで歌や踊りを毎日一生懸命練習しています。東北の広報と活気を担うリーダー的な女の子の集団です。東北のハブとして重要なセントラルシティ仙台。その仙台が今回、私たち大人から子供まで前例の無いダメージを受けました。それはとても衝撃的なことでした。実際、ORI☆姫隊のメンバーの歌や踊りが大好きな仲間たちが、家や学校が流されたり、発表会の衣装が流されたり、レッスン会場や発表会会場が壊れてしまいました。

そして今、尚、解決が困難な問題をたくさん抱えている地域、宮城県だけではなく岩手県、そして福島県。わたしたちORI☆姫隊は、同じような被災地の仲間たちみんなと一緒に、子供たちや高齢者の方々をこれからも支援していくつもりです。

また、震災直後から被災した子供たちのために、義援金やさまざまな物資を送ってくださった県外、海外の皆様にも、こちらの子供たちが元気で明るく頑張っている姿をお見せして、感謝の気持ちを届けたい思いでいっぱいです。

仙台の持つ地の利を活かし、ここを活動拠点として、七夕で有名な織り姫にあやかった名を戴いて、震災のことのみならず、仙台や宮城そして東北の素晴らしさを全国、海外に情報発信して行きたいと考えています。

・選定理由

震災復興支援のために結成されたアイドルグループであり、自分らも震災の影響が遭ったにもかかわらず、こんな私たちだからこそ元気を取り戻すための力になれるという想いから、支援活動を通して元気や勇気を与え続けている。また、付随して東北や全国、海外も視野にいれた活動からも、活気あふれる東北の創造につながります。

※ 備考

出演依頼については企画内容について共感いただき、出演の承諾をいただいております。

各地域の御当地アイドル・アーティスト（観光親善大使）選定

・福島県代表 Loveit!(ラビット)



プロフィール

私たちは、2012年1月15日結成されたアイドルグループです！  
普通の学生だった私たちですが、ご当地復興応援アイドルのオーディションに参加し、「福島を応援したい」という気持ちで活動を開始しました。グループ名の由来は、吾妻山に見える雪がうさぎの形になる「雪うさぎ」と、英語の「それが好き、好きなもの」という意味の「LOVE IT」をかけ、福島でしか見られない、そして福島に住む方々にとって特別なお気に入りのアイドルになれるように・・・という想いから名付けました。現在、福島市を拠点として活動しています。各種イベントの出演ご依頼受け付けております。また、仮設住宅や福祉施設・幼稚園などにもお伺いいたします。たくさんの人を笑顔にしたい！私たち「Loveit!」が元気を届けます！

・選定理由

御当地復興応援アイドルとして結成され、地元をこよなく愛し、福島県を元気にしたい、笑顔にしたいという想いで活動をしている中で自分らも被災の影響があり、それでも地域活性のため全力で元気を届けている事から、必ず東北をも元気にしてくれます。

※ 備考

出演交渉については、企画内容をご理解いただき、出演の承諾をいただいております。



各地域の御当地アイドル・アーティスト（観光親善大使）選定

・山形県代表 La!ハラトミ太鼓



1992年小学校の和太鼓クラブに原田と東海林が入り出会う。その後、二人は地区の和太鼓保存会に入る。1997年に美和が入り三人が出会う。1998年、三人は別々の道を歩むこととなるが、2004年にそれぞれの持つ和太鼓のイメージが一致し、3人の名前を組み合わせ、『La!ハラトミ太鼓』を結成した。

【La!ハラトミ太鼓とは？】

最小限の人数と楽器（声・和太鼓）で最大限に表現する事を追求し、人間が持つ本能の感覚によって生み出される三人のエネルギー、グルーブ感、そしてバランスを第一に演奏する。営業は一切せず、口コミのみで活動。山形県上山市の老舗旅館「古窯」を中心に、年100回以上のライブをこなす。

【何故この三人で和太鼓なのか？】

三人共60年代のロックを中心に音楽好きで、様々な好みが合い、その上色々な出来事を三人で乗りきってきた事による信頼関係がある為。そして和太鼓の音には人間の魂の奥底に響く力のある楽器である事と、バチを使って踊りながら全身全霊で叩く演奏法が三人の性に合い、その上表現したい音楽が和太鼓と美和の声なら出来ると何もかもがピタッときた為。

【これからのLa!ハラトミ太鼓】

2012年2月5日に覚悟の足りなさが全てに出るとわかった為、3月で副業を三人同時に退職。和太鼓一本に絞り新たな活動を展開する。

・選定理由

山形県を中心に活動している3人はいろいろな出来事を3人で乗り越えてきました。和太鼓を用い人間の魂の奥底に音色を響かせながら全身全霊で叩く表現に人々は魅了され、人伝いに広がり東北各地で演奏されています。この魂に響きわたる音色こそ東北には欠かせないものであり、3人が放つエネルギーによって東北は元気になると考えます。

※ 備考

出演交渉については、企画内容をご理解いただき、出演の承諾をいただいております。

## 東北復興パネルディスカッション

コーディネーター はたの里奈



### プロフィール

明治大学文学部卒業。第40代ミス東京。元青森朝日放送アナウンサー。2級FP技能士（AFP認定者）。株式会社ファイナンシャルアナウンサー代表取締役社長。”話せる・書ける 金融機関と個人投資家の橋渡し役 ファイナンシャルキャスター”としてTV・ラジオに出演。資産運用・ライフプランニング・不動産・相続・保険・企業IRなどの各種マネーセミナーの司会・講師、パネルディスカッションコーディネーターとしても活動中。番組やセミナーの企画・構成、出演者・講師のキャスティングなども手がける。お金美人セミナー、話し方・営業PR術セミナー講師としても活動。各種マネー誌の執筆、インタビューアールとして、またマネーブログなども執筆。2010年夏の参議院議員選挙に青森県選挙区より出馬。次点で落選。現在は青森県青森市に夫と3歳の息子と在住。日々政治活動に、また青年会議所活動、商工会議所青年部のなどの地域活動にも励んでいる。青森青年会議所 拡大交流委員会幹事、日本青年会議所 人間力大賞運営委員会小幹事、日本青年会議所アカデミー大学塾生

(株)ファイナンシャルプランナーHP  
face book URL

<http://www.financial-announcer.com/>  
<http://www.facebook.com/hatano.rina>

### ・選定理由

元テレビアナウンサーでご活躍されその後、視野を広げ参議院議員選挙での出馬など様々な可能性に挑戦し、今もなお新たな可能性を見出すべく様々な地域活性活動に励まれています。何事にも挑戦し続ける波多野さんこそ、これからの東北には欠かせない存在であり、東北の明るい未来を創造できる方と認識しております。

### ※ 備考

出演交渉については、企画内容をご理解いただき、出演の承諾をいただいております。

## ブース出展概要①

### ■ ブース出展：

出展ブース 50ブース（東北77LOMの推薦・自らによる出展）

「地域のたから」とは、一企業や少数の関係者のみが行き組むのではなく、社会関係資本の主な関係者（生産者、行政、加工販売者（製造、飲食店）NPO、販売者、業界組合、メディア、地域市民、各種団体など意識統一がされている地域資産を活用した取組で以下の基準を満たすこととします。

#### ★出展基準

- 1、各地域の自然の恵みを利用した食材
- 2、各地域で取れて、かつ普段より食されている食材
- 3、これからのまちづくり、地域活性化につなげようとしている食材
- 4、各地域に古くから伝わる伝統工芸品など
- 5、その地域ならではの当地商品として開発した商品や食品

### ■ 会場運営方法

- 1、入場無料
- 2、入場者に対して商品を販売致します。
- 3、商品の値段については出展者に一任致します。
- 4、売上の管理を一括する為に共通の売上伝票を使用して頂きます。

### ■ ブース詳細

- サイズ 1コマ 1.8m×1.8m（一坪）
- 長机（1,800×D450×H700）白布付 × 2台
- 椅子×2脚
- 電気、2口コンセント×1ヶ所（電気使用量1,2Kwまで）
- 看板・白 H300、表示ゴシック体・黒



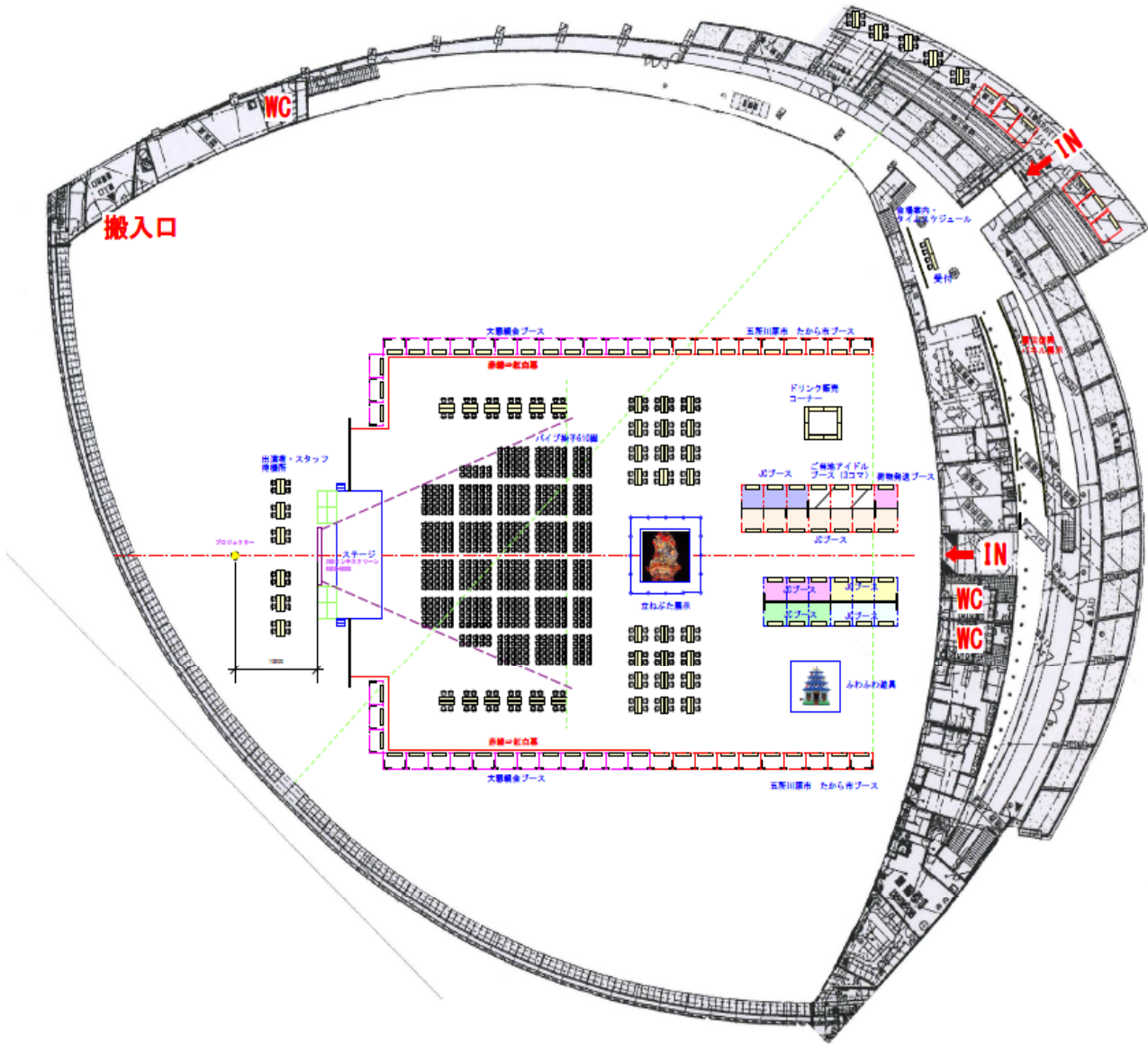

## 注意事項①

- 会場管理** 天災・火災・盗難・紛失、その他不可抗力による事故が生じた場合、運営側ではその積任を負いません。また、会場管理を徹底する上で以下の内容を遵守して下さい。
- 安全保全** 出展者の提供・配布物等は安全であると共に、他に迷惑を及ぼさないことを要します。人体または財物の損傷・火災または危険の防止について万全の措置をとり、大会開催中は責任者を常駐させてください。  
出展LOMは共同して、火災予防、衛生管理、清掃などへの徹底したご配慮をお願いすると共に、会場内外において品位と美観を向上させるように努めてください。  
出展者は、会場内の施設を損耗した場合はその程度に応じ、賠償の責任を負うものとします。
- 搬入・準備スケジュール** 搬入時の混雑を避けるため、搬入時間を出展ブース番号順に分けさせて頂きます。ブース番号については、決定次第追ってご連絡いたします。  
  
各出展ブースの搬入および各ブースの番号順に分けさせて頂きます。  
運送会社・レンタル業者・各手配業者との調整、搬入時間の厳守をお願いします。
- 使用電源** ブース内には、2口コンセント（100V/1.5Kw）を設置しております。原則的に、この容量を超える場合は別途工事（有償にて）が必要となります。ブース内で使用する電化製品の種類・各電力W数と総電力W数は「地域活性化たから市」**出展ブース申請書（別紙）**に必ず記載して下さい。  
  
消費電力の目安：ホットプレート1.2Kw ポット（沸騰時）1Kw
- ブース内禁止** ①喫煙  
②裸火の使用の禁止  
③危険物（ガソリン・灯油等）の持込の禁止  
④危険物品（火薬類・多量のマッチ・多量の使い捨てライター等）の持込の禁止  
⑤また駅弁スタイル等での食材配布の禁止。
- ブースの装飾** 運営側が用意する吊看板以外に、自前の立看板・のぼり等の使用は自由に行ってかまいません。但し、装飾用の準備（ガムテープ・はさみなど）は各自でご用意下さい。また、デコレーションの配置の際、観客の導線・安全に注意を払うようお願い致します。
- 喫煙** 会場内での喫煙は、指定場所をお願い致します。  
なお、歩きながらの喫煙・ブース内での喫煙は絶対におやめ下さい。
- トイレ** 地域活性化東北のたからいち開催中は、会場内の常設トイレを使用して下さい。
- ゴミ** 設営する際に出た余った食材は、各自でお持ち帰り下さい。  
但し、その他ゴミ（エコトレイ・燃えるゴミ等）についてはしっかりと分別し、処分下さい。
- 洗剤** 鍋などの調理機材を洗う場合は、各自で洗剤やスポンジをご用意下さい。

### 責任者の常駐

各出展ブースは、搬入開始～撤去作業終了まで、必ずブース内に責任者を常駐させ  
衛生管理・事故防止・盗難防止等の措置は、それぞれ行って下さい。

## 注意事項②

衛生管理 出展ブース管理者は衛生管理に十分気をつけ、ブース運営を行って下さい。

### 食中毒の3原則

#### 1、常に清潔に（細菌による汚染を防ぐ）

調理や食事の際は手をよく洗い、生の魚や貝類、肉、卵などに触れた後は手を洗ってから次の調理に移るようにする。包丁やまな板などの調理器具は洗剤を使用してよく洗い清潔にする。特に魚や貝類、肉などを切った包丁やまな板などは、その都度よく洗う。生で食べれる野菜や果物は中性洗剤を使って洗い、すすぎ洗いを充分に行う。買い物の際、魚や肉はビニール袋やラップで包装し、他の食品に触れたり、クーラーボックスの中で汁が流れ他の商品が汚染されないように注意する。

#### 2、迅速（速やかに調理し、速やかに食べる）

魚や肉は調理する直前までクーラーボックスに保管し、魚や貝類は流水で洗ってから調理する。食品は新鮮なうちに調理し、料理は作ったらすぐ食べるようにする。調理済みの食品や弁当などは買ったらすぐ食べるように心がける。

#### 3、加熱または冷却（細菌を死滅させ、または冷却して菌の増殖を防ぐ）

細菌や小型球形ウィルスは熱に弱いので調理にあたっては、材料の中心部まで熱が通るよう充分に特に、挽き肉や卵を使用した料理は生焼けや半熱に注意し、肉の生食は避けること。残った料理や食材はラップなどをして速やかにクーラーボックスに保管する。クーラーボックス内では、細菌が増殖しないが、夏の時期はクーラーボックスの開閉が増加し、多く詰込んだり、フタを開ける機会が増加し、ボックス内の温度が高くなりやすいので、過信は禁物。庫内は清潔や消毒を心掛け、いつも一定の温度に保たれているかどうか注意し、食品は衛生的に保存する。

物販ブース 基礎小間レイアウト イメージ

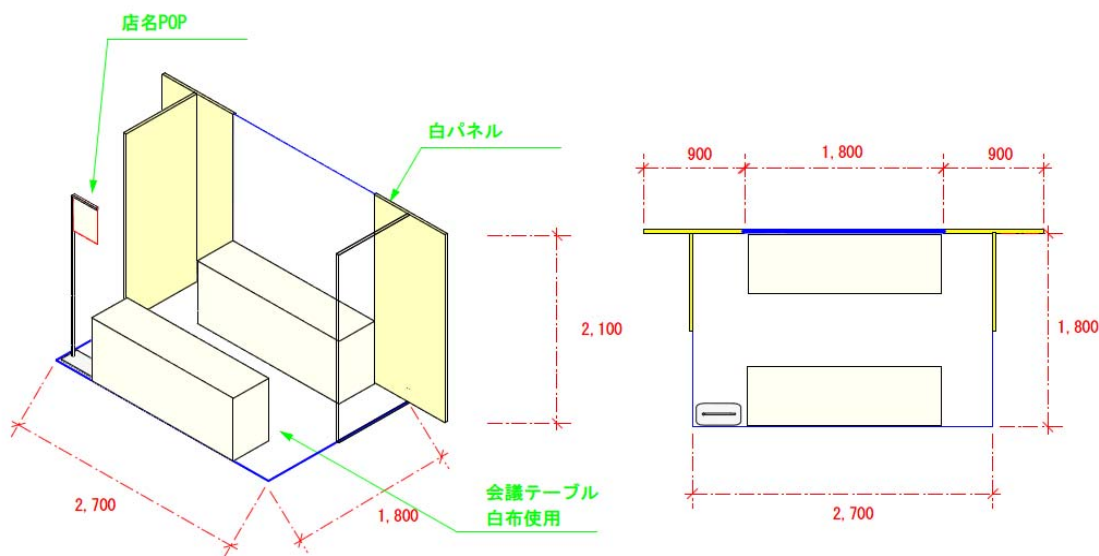

## 会場への交通（会場位置）



- 施設名 つがる克雪ドーム
- 住所 五所川原市大字唐笠柳字藤巻495-2
- TEL 0173-33-3377



連絡先一覧

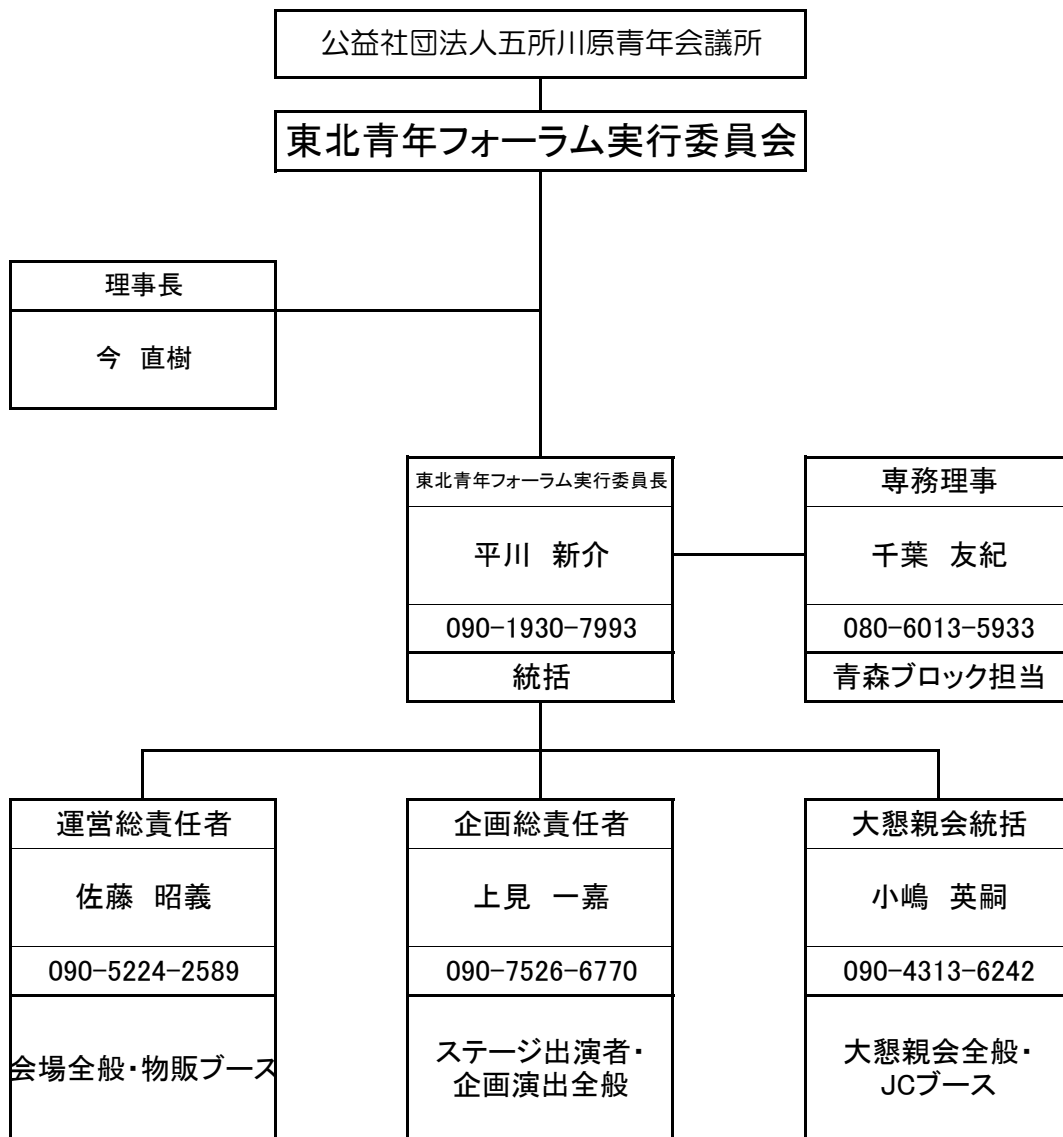

●救急・消防 119

●警察 110

●公益社団法人五所川原青年会議所事務局 0173-35-4049

●つがる克雪ドーム 0173-33-2111

●五所川原警察署 0173-35-2141

●五所川原消防本部 0173-35-2019

●五所川原市立西北中央病院 0173-35-3111

●白生会胃腸病院 0173-34-6111